



# Refrigeration

## **LẠNH CÔNG NGHIỆP NEWTECHCO**

# LỜI GIỚI THIỆU

## I. KHÁI QUÁT:

**REFRIGERATION** là một lĩnh vực kinh doanh Lạnh Công Nghiệp của **CÔNG TY CỔ PHẦN KỸ THUẬT CƠ ĐIỆN NHIỆT LẠNH NEWTECHCO**, chi tiết cụ thể như sau:

Tên giao dịch: **NEWTECHCO REFRIGERATION MECHANICAL ELECTRICAL ENGINEERING CORPORATION**

Tên viết tắt: **NEWTECHCO CORPORATION**

Địa chỉ văn phòng: 107/6/2, đường 38, P. Hiệp Bình Chánh, TP. Thủ Đức, TP. Hồ Chí Minh.

Địa chỉ kho xưởng: 107/6/30, đường 38, P. Hiệp Bình Chánh, TP. Thủ Đức, TP. Hồ Chí Minh.

Điện thoại: Hotline: 0982.456.257

Email: sale.refnewtechco@gmail.com

Website: [www.newtechco.com.vn](http://www.newtechco.com.vn)

Mã số thuế                      0 3 0 3 5 1 7 1 7 1

**Ngày thành lập**            : 06/10/2004

Được thành lập ngày 06 tháng 10 năm 2004 với tên gọi Công Ty TNHH Tư Vấn Kỹ thuật Công Nghệ Tân Tiến Newtechco, từ ngày 1/11/2022 công ty chuyển sang hình thức cổ phần với tên gọi Công Ty Cổ Phần Kỹ Thuật Cơ Điện Nhiệt Lạnh Newtechco. Chúng tôi có hơn **20 năm kinh nghiệm** thiết kế và thi công lắp đặt các hệ thống lạnh công nghiệp, kho lạnh, tủ trưng bày cụ thể như sau:

### ❖ **Lĩnh vực 1: Hệ thống lạnh công nghiệp:**

- Thiết kế và lắp đặt trọn gói hệ thống lạnh liên hoàn
- Băng chuyên cấp đông siêu tốc IQF tấm phẳng, IQF lưới
- Băng chuyên tái đông
- Tủ đông tiếp xúc
- Tủ đông gió, hầm đông gió
- Dàn ngưng tụ bốc hơi

## ❖ Lĩnh vực 2: Hệ thống kho lạnh, kho mát:

- Hệ thống kho lạnh
- Hệ thống kho mát

## ❖ Lĩnh vực 3: Hệ thống tủ trung bày:

- Thiết kế và lắp đặt trọn gói hệ thống lạnh trung tâm
- Tủ bơ sữa
- Tủ thịt nguội
- Tủ đông lạnh

## ❖ Lĩnh vực 4: Sản xuất thiết bị:

- Tủ đông tiếp xúc
- Tủ đông gió
- Hầm đông gió
- Cối đá vảy

## II. LỊCH SỬ HÌNH THÀNH

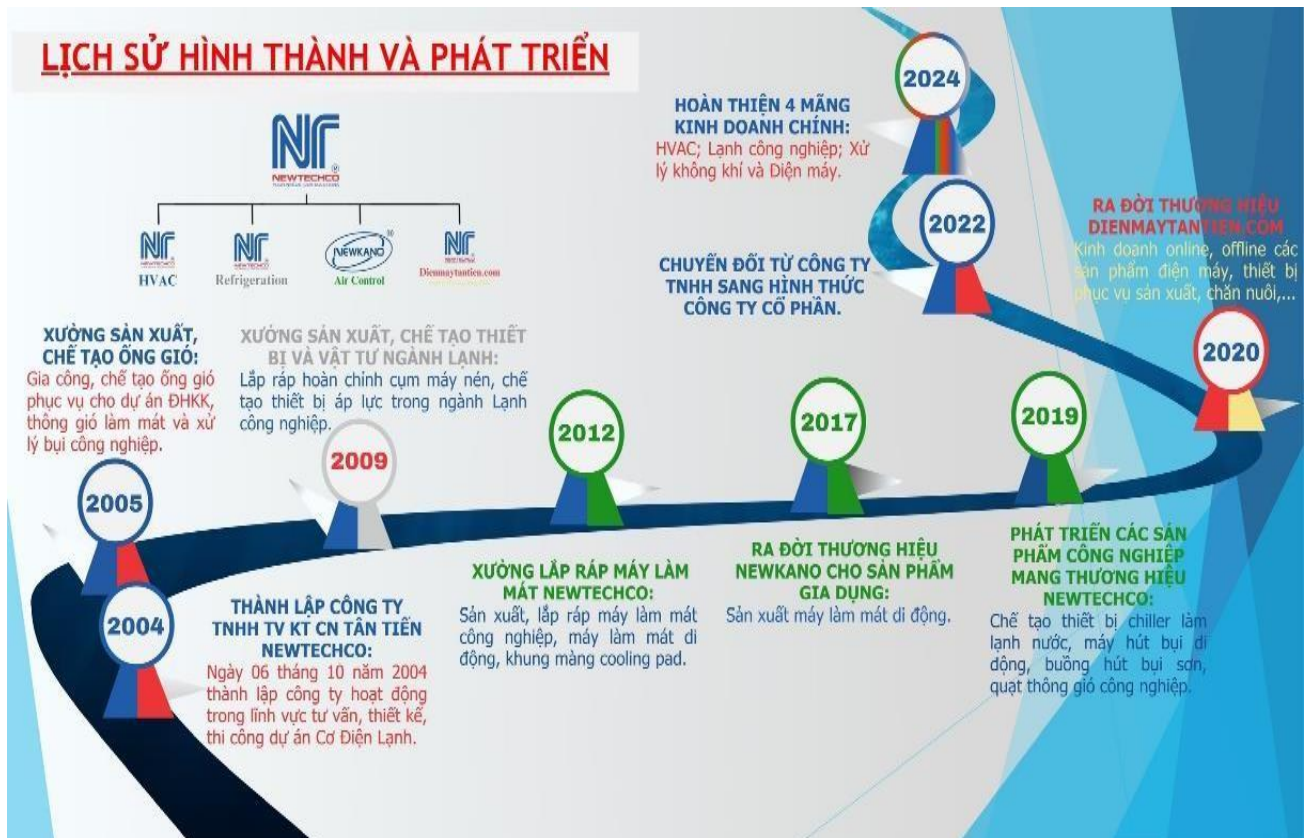

## **CHỨNG NHẬN & CHỨNG CHỈ NEWTECHCO**



Quét mã QR để xem chi tiết

### III. VÌ SAO CHỌN LẠNH CÔNG NGHIỆP NEWTECHCO:

- Với một công ty đã có hơn 20 năm kinh nghiệm trong lĩnh vực thiết kế, thi công ngành cơ điện lạnh nên Newtechco cam kết sẽ cung cấp giải pháp trọn gói dịch vụ từ khâu khảo sát, thiết kế đến thi công lắp đặt các hệ thống lạnh công nghiệp, kho lạnh, tủ trưng bày.
- Luôn hướng đến sự hoàn hảo, chúng tôi cam kết mang đến những sản phẩm và dịch vụ chất lượng hàng đầu. Ứng dụng công nghệ tiên tiến, chúng tôi tối ưu hóa quy trình sản xuất, tiết kiệm năng lượng và giảm thiểu chi phí cho khách hàng. Với kinh nghiệm dày dặn và năng lực vượt trội, chúng tôi tự tin mang đến giải pháp tối ưu cho mọi nhu cầu của bạn.
- Hy vọng Lạnh công nghiệp Newtechco là một lĩnh vực chuyên sâu về công nghiệp lạnh; sẽ giúp cho khách hàng lựa chọn sản phẩm phù hợp, với giá cạnh tranh nhất và mang đến cho khách hàng một sự an toàn, bình yên trong khi sử dụng.

Cảm ơn Quý khách hàng!

NEWTECHCO



*[Handwritten signature]*

TỔNG GIÁM ĐỐC  
*Đỗ Ngọc Bình*



**CÔNG TY CỔ PHẦN KỸ THUẬT CƠ ĐIỆN NHIỆT LẠNH NEWTECHCO**  
 NEWTECHCO REFRIGERATION MECHANICAL ELECTRICAL ENGINEERING CORPORATION

**NEWTECHCO CORP**

ĐC : 107/6/2 Đường số 38, KP.8, P. HIỆP BÌNH CHÁNH, TP. THỦ ĐỨC, TP. HCM  
 Tel : 028.54036148; email: info@newtechco.com.vn; web: www.newtechco.com.vn



## CÔNG TRÌNH TIÊU BIỂU



Công trình: Nhà máy chế biến thủy sản THIÊN MÃ  
 Địa điểm: KCN TRÀ NÓC, Q. Ô MÔN, TP CẦN THƠ



### LĨNH VỰC 1



### LĨNH VỰC 2



### LĨNH VỰC 3

Nhà máy: KCN TRà Nóc, Cần Thơ

Khách hàng: Công Ty Thiên Mã

Sản phẩm cung cấp: LV1. Hệ thống lạnh liên hoàn NH3

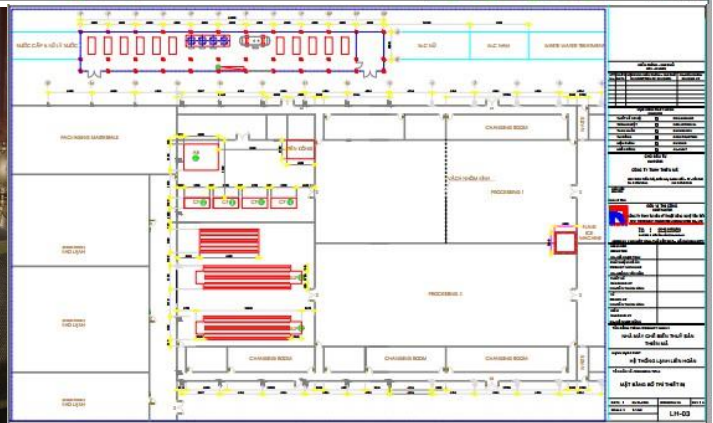
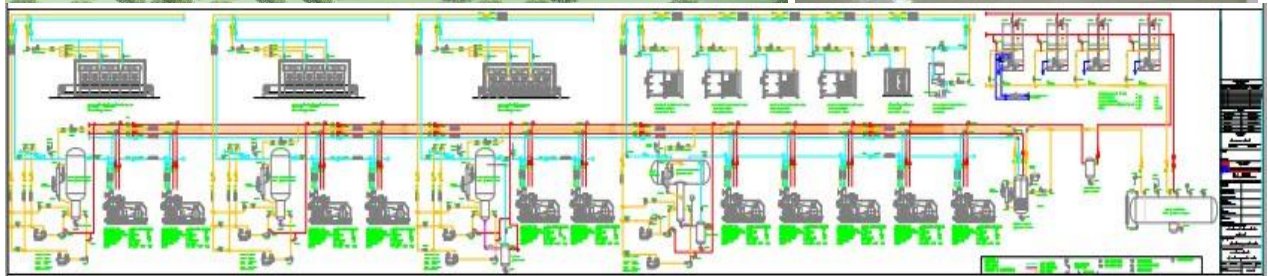

Nhà máy: KCN Trà Nóc, Cần Thơ

Khách hàng: Công ty Panga Mekong

Sản phẩm cung cấp: LV1. Hệ thống lạnh liên hoàn NH3

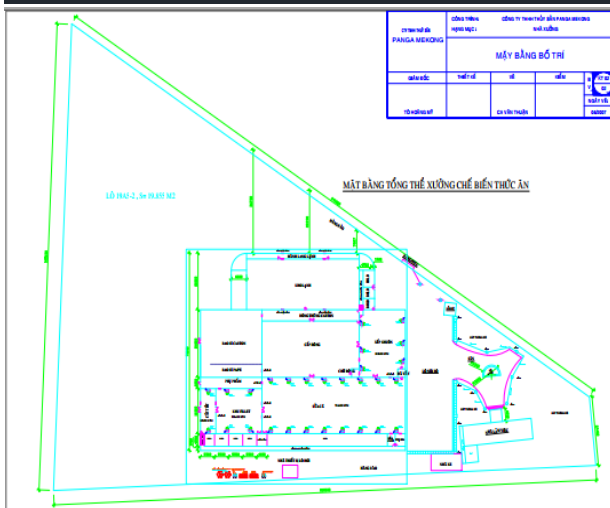
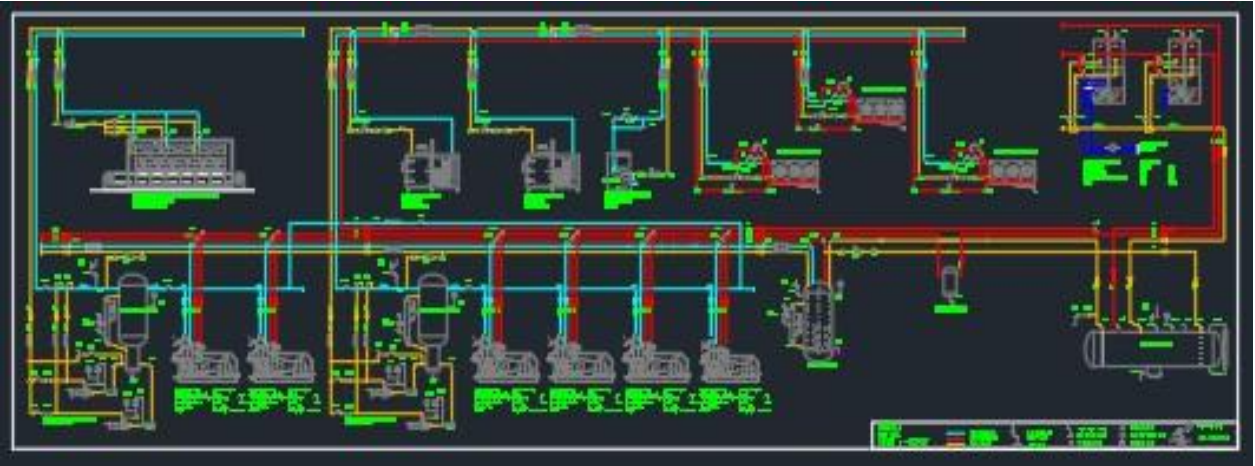

Nhà máy: KCN Trà Nóc, Cần Thơ

Khách hàng: Công ty Pataya

Sản phẩm cung cấp: LV1. Hệ thống lạnh liên hoàn NH3

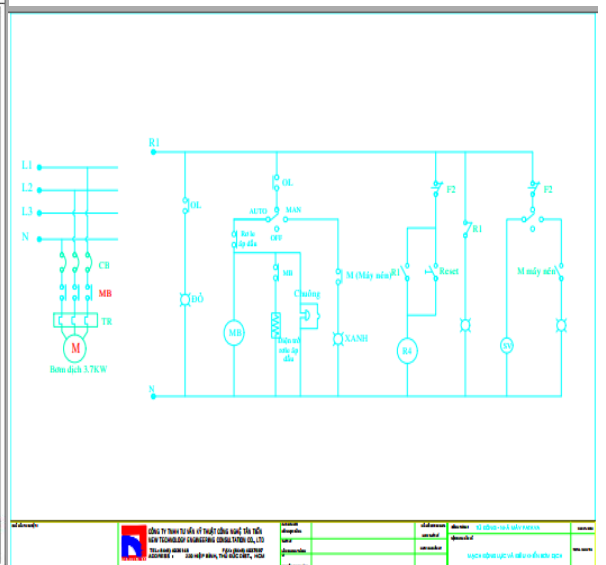
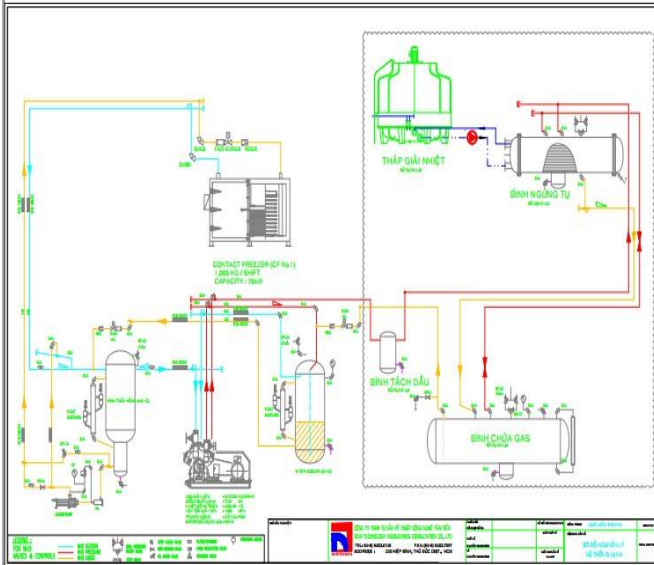

Nhà máy: KCN Trà Nóc, Cần Thơ  
 Khách hàng: Công ty Toàn Lộc  
 Sản phẩm cung cấp: LV2. Hệ thống kho lạnh

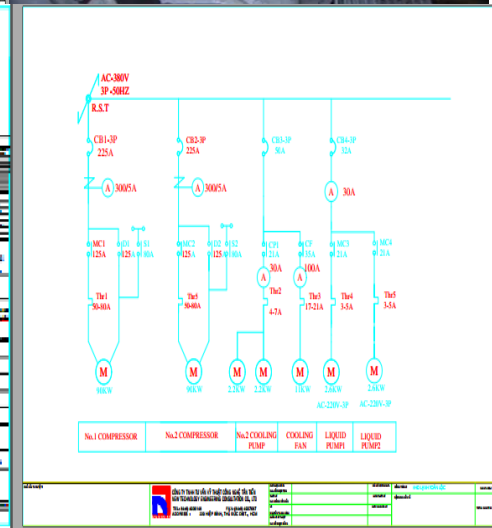
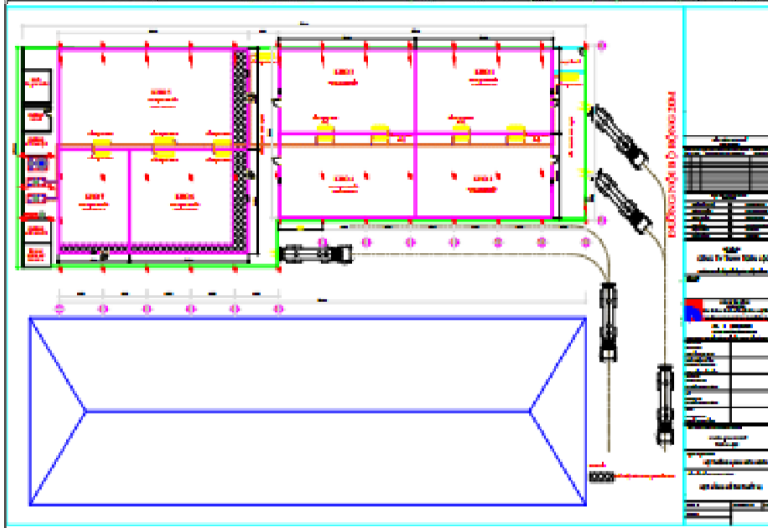
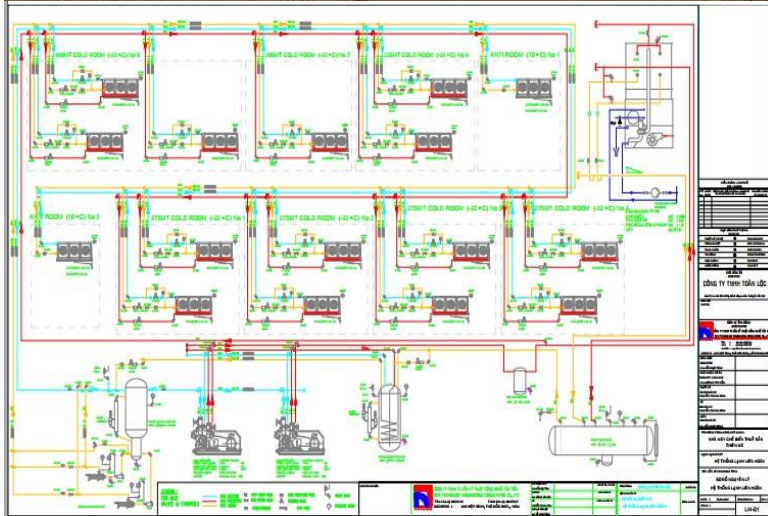

Nhà máy: **Ninh Hòa, Khánh Hòa**  
 Khách hàng: **Công ty Khataco**  
 Sản phẩm cung cấp: **LV2. Hệ thống kho lạnh**

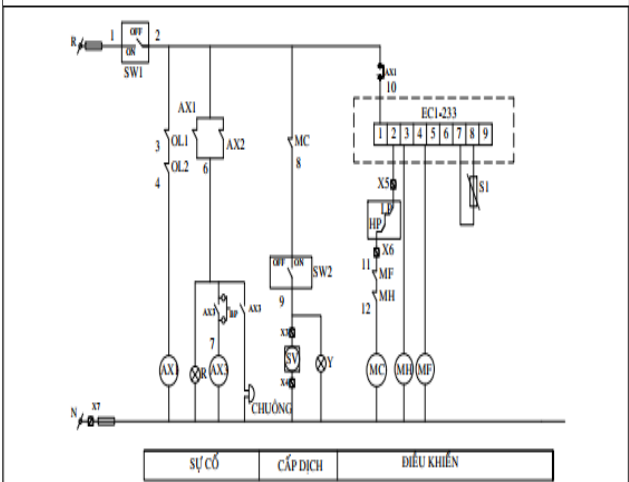

CÔNG TY TƯ VẤN KỸ THUẬT CÔNG NGHỆ TÂN TIẾN NEW TECHNOLOGY ENGINEERING CONSULTANCY CO., LTD TÊN: 04-0 8428148 FAX: 04-0 8428747 MĐ: 200 HEP BINH, THỦ ĐỨC, HCM	MỤC ĐÍCH:	CHỦ ĐẦU TƯ:	SỐ QUÂN QUẢN LÝ:
	NỘI DUNG:	KHÁCH HÀNG:	SỐ QUÂN QUẢN LÝ:
	NGÀY THỰC HIỆN:	MẠCH ĐIỆN ĐIỀU KHIỂN KHO +5°C	SỐ QUÂN QUẢN LÝ:
	NGÀY THỰC HIỆN:	KHU VỰC:	SỐ QUÂN QUẢN LÝ:

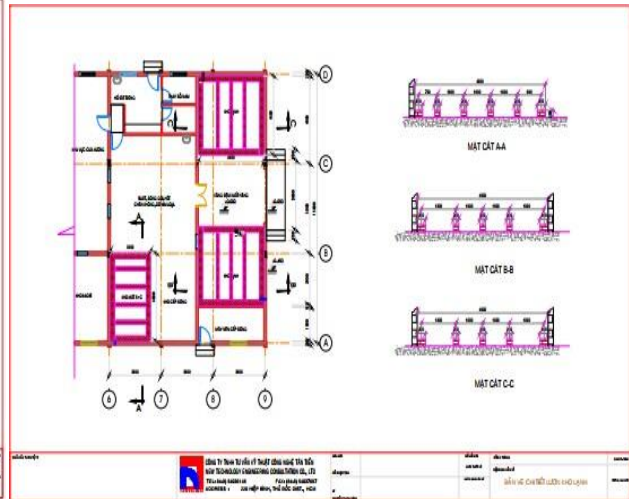
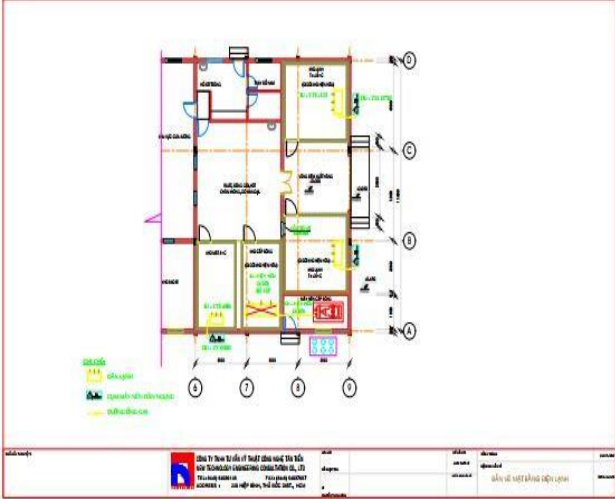
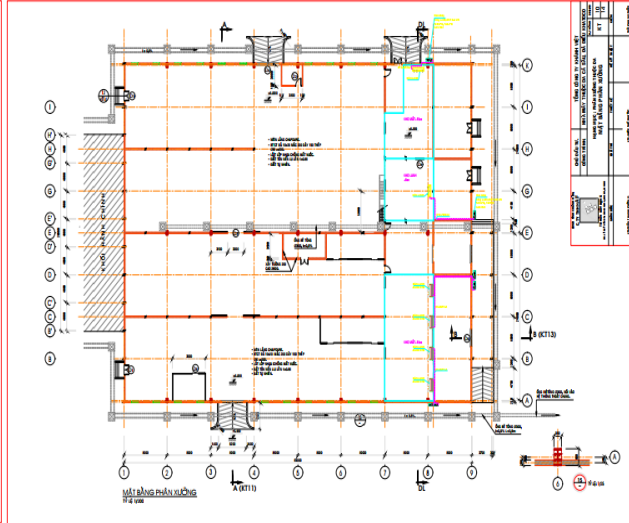
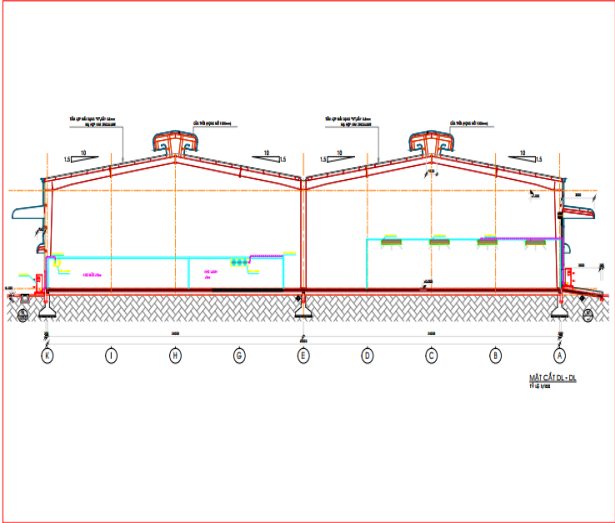

Nhà máy: Kho chiếu xạ, Đà Nẵng  
 Khách hàng: Viện Năng Lượng Nguyên Tử Việt Nam  
 Sản phẩm cung cấp: LV2. Hệ thống kho lạnh

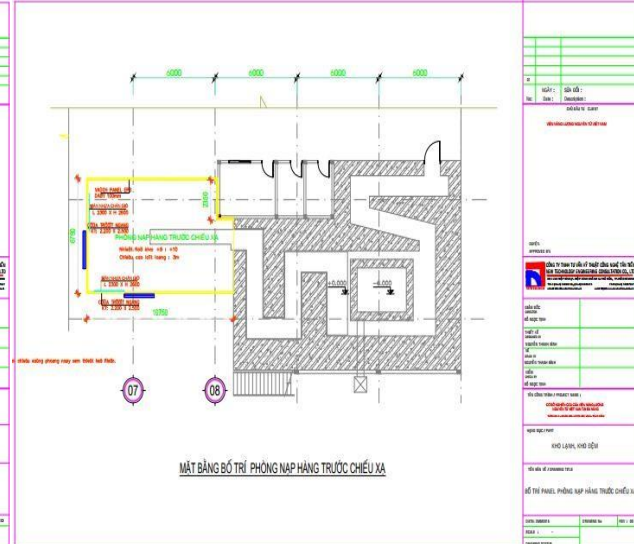
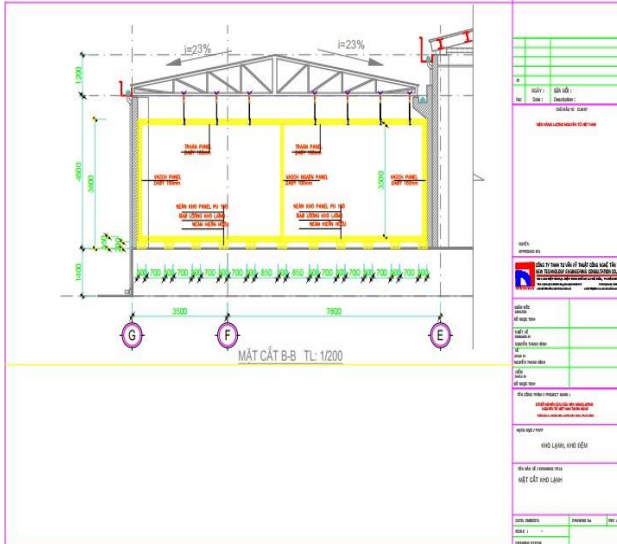
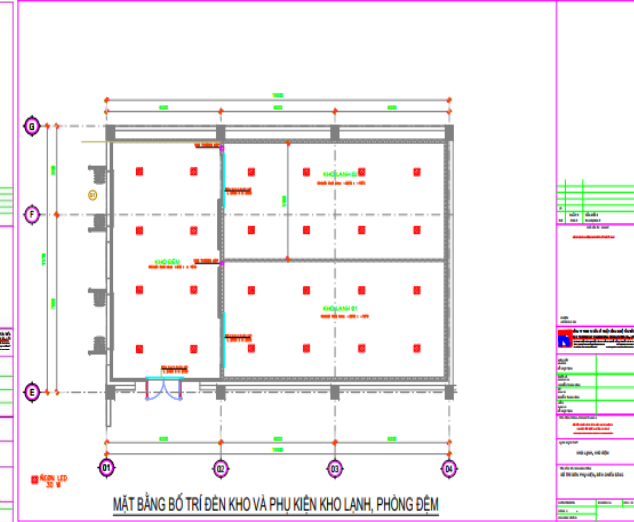
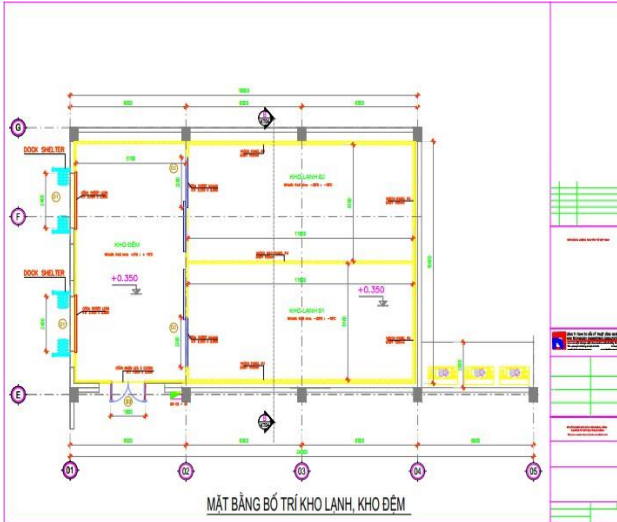
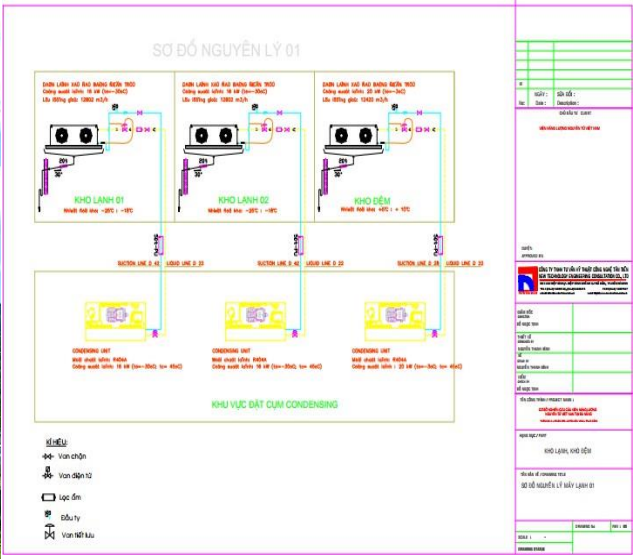

**Nhà máy: KCN Mỹ Phước 2, Bình Dương**  
**Khách hàng: Công ty Thực Phẩm Orion Vina**  
**Sản phẩm cung cấp: LV2. Hệ thống kho lạnh**

**LV2: HỆ THỐNG KHO LẠNH**

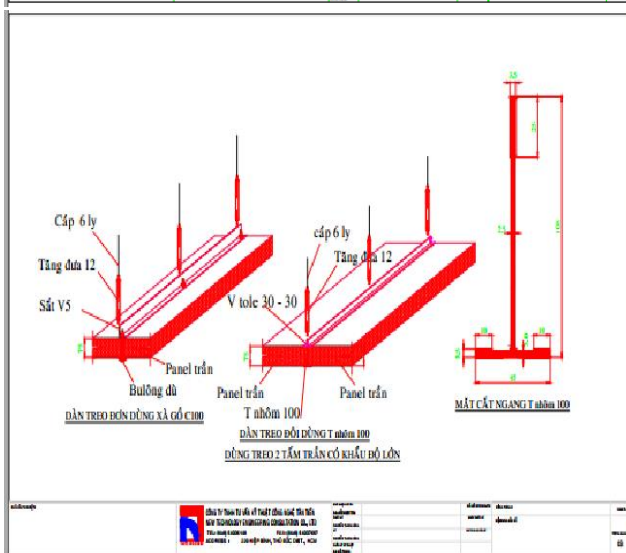
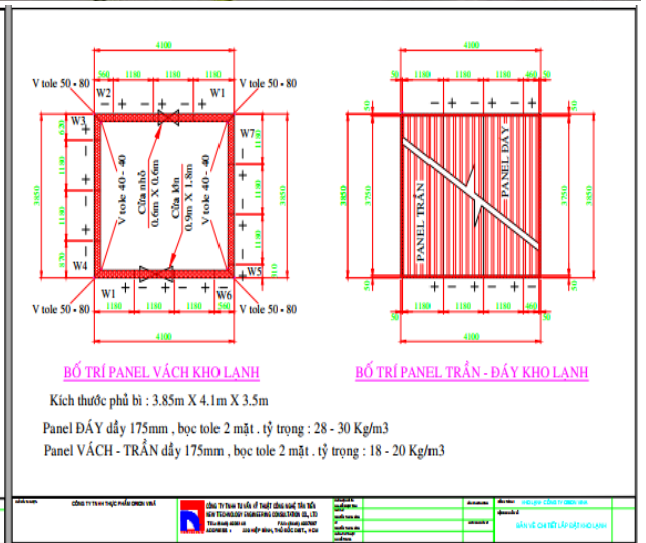
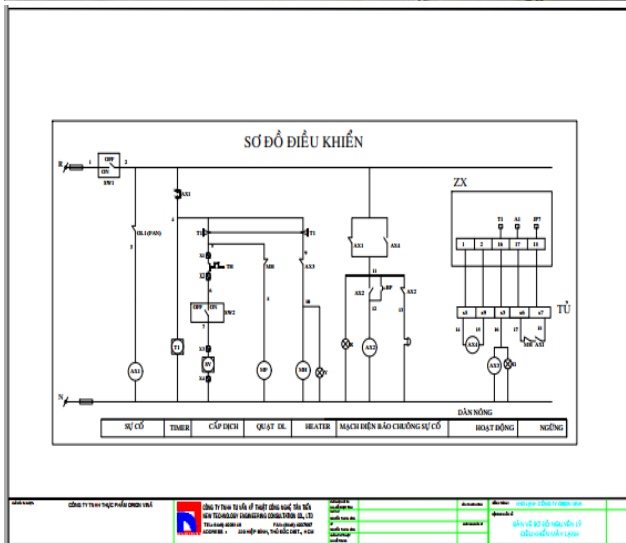

Nhà máy: KCN VSIP II, Bình Dương  
Khách hàng: Kho Lạnh Konoike Vina  
Sản phẩm cung cấp: LV2. Hệ thống kho mát

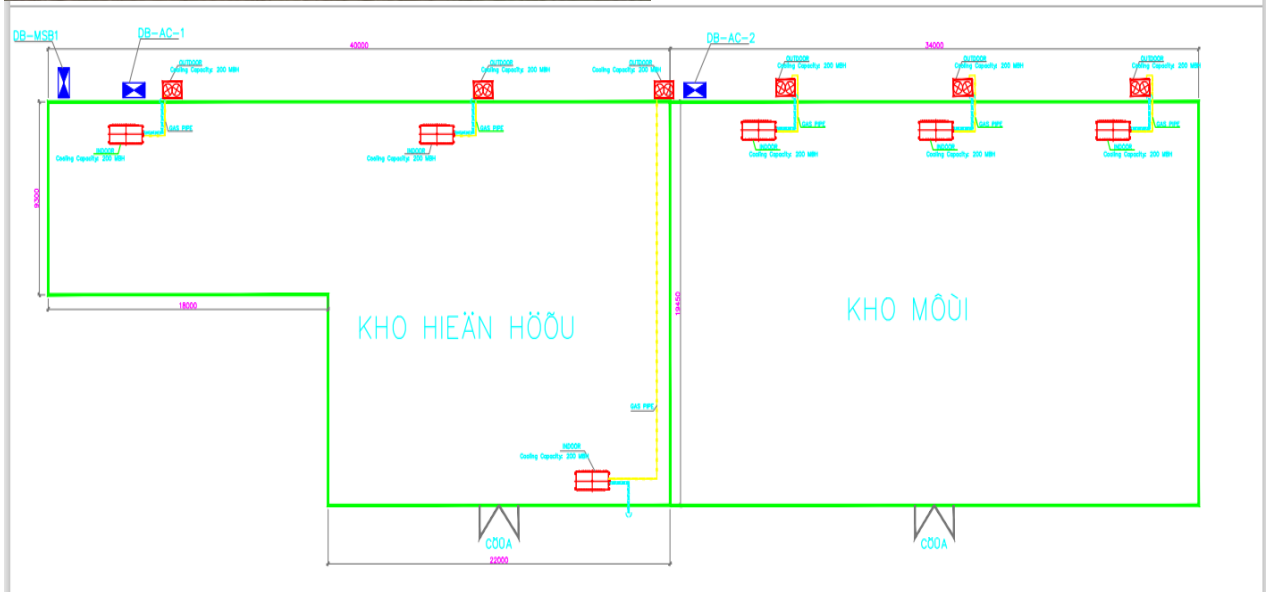

Nhà máy: Trung Tâm Nghiên Cứu Khoai Tay, Rau Và Hoa, Lâm Đồng

Khách hàng: Viện KHKT Nông Nghiệp Miền Nam

Sản phẩm cung cấp: LV2. Hệ thống kho mát

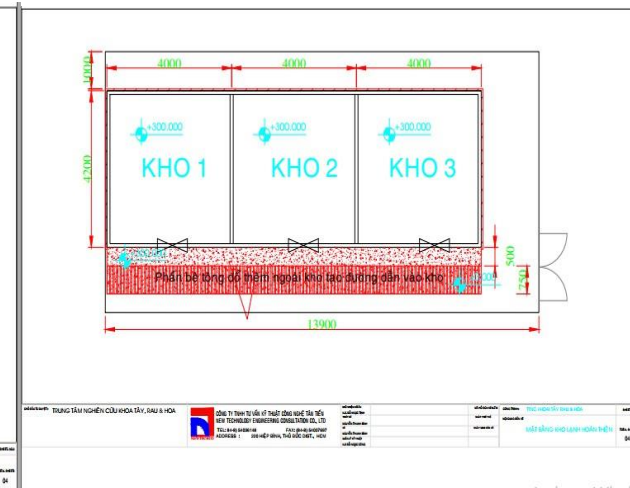
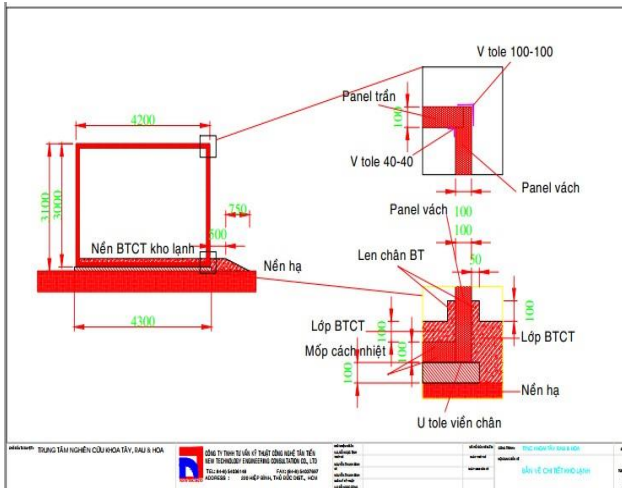
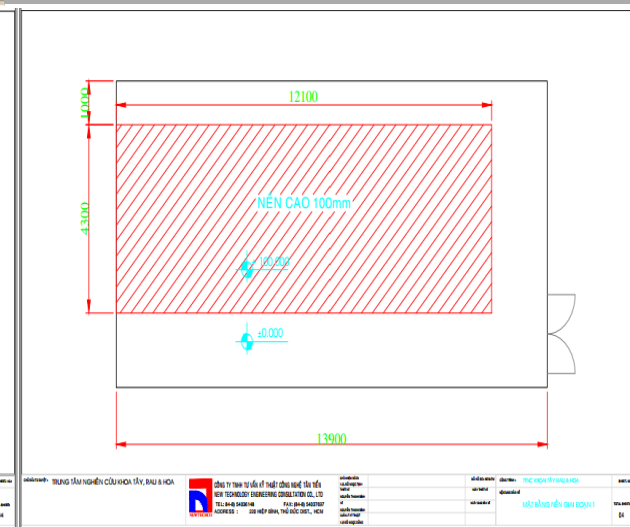
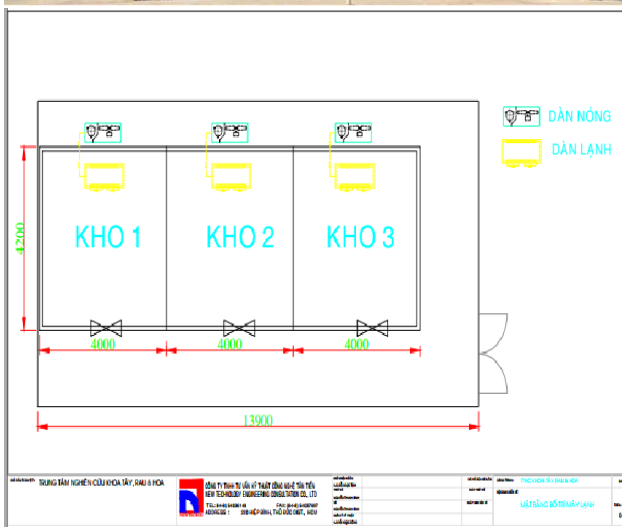
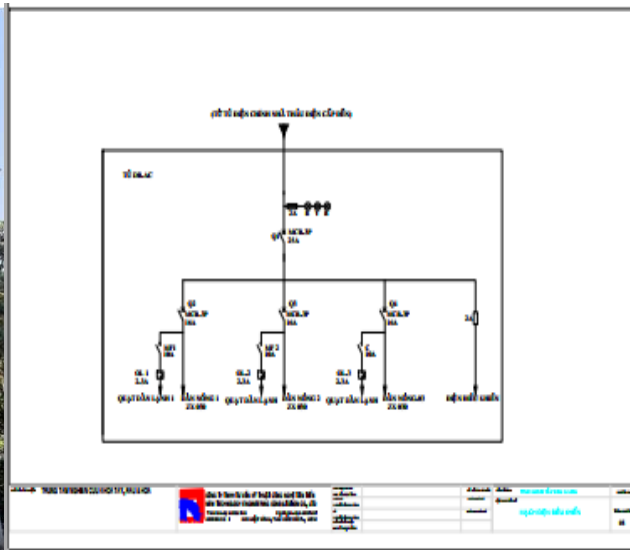

Nhà máy: Châu Thành, Tiền Giang  
Khách hàng: Công ty Thuận Phong  
Sản phẩm cung cấp: LV2. Hệ thống kho mát



Nhà máy: KCN Sóng Thần, Bình dương  
 Khách hàng: Công ty Scancom  
 Sản phẩm cung cấp: LV2. Hệ thống kho mát

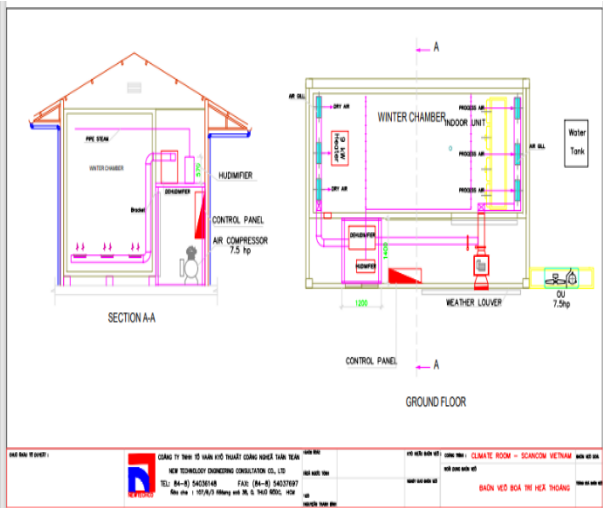
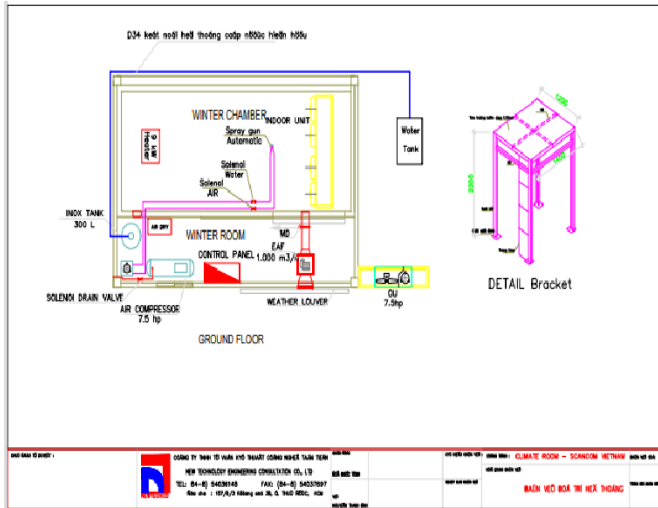
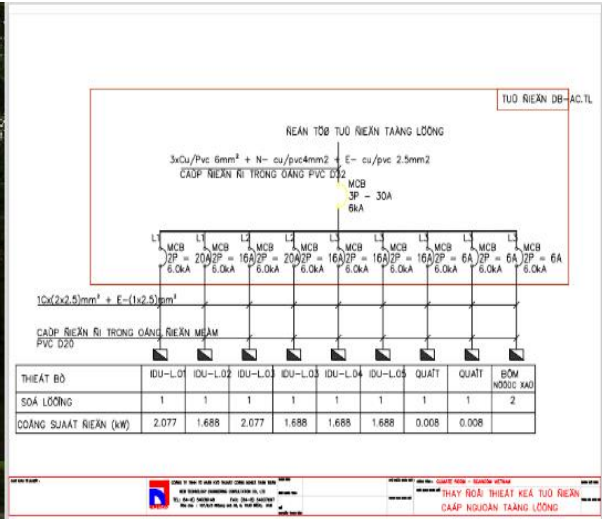

Nhà máy: Bình Tân, TP. HCM  
 Khách hàng: Công ty Việt Án  
 Sản phẩm cung cấp: LV2. Hệ thống kho mát

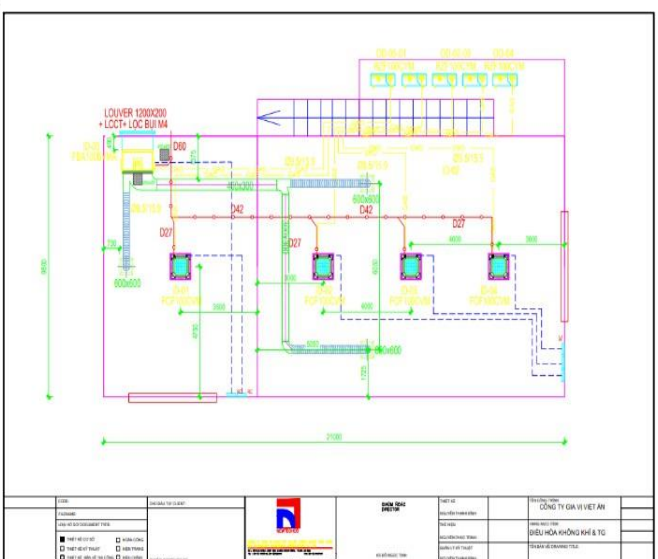
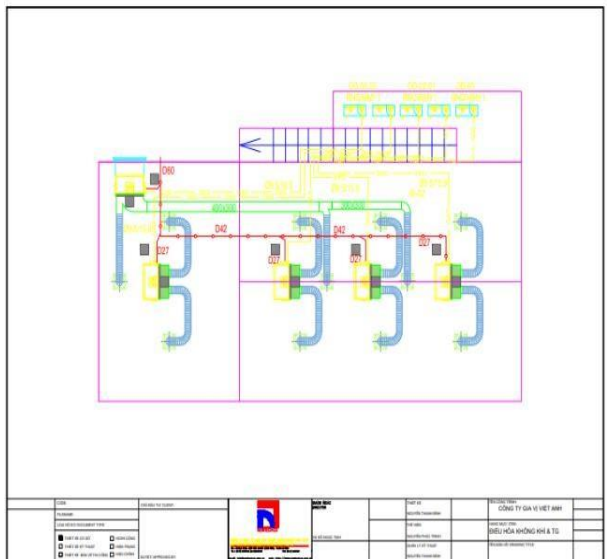
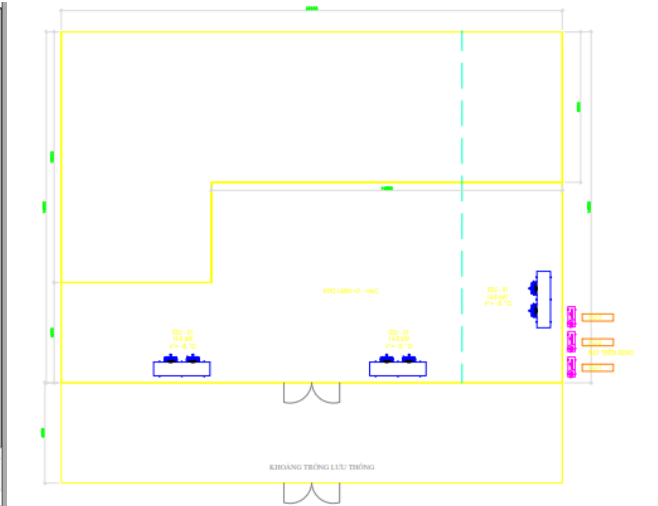
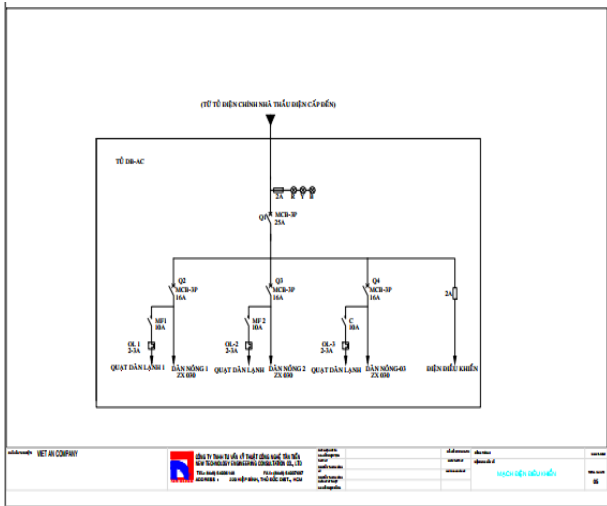
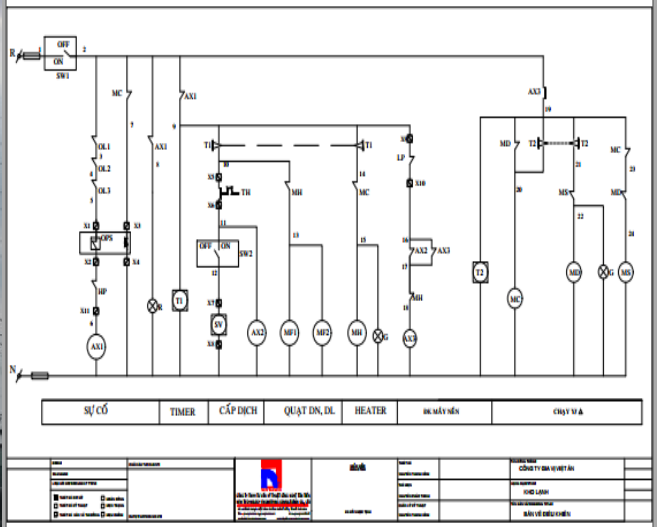

Nhà máy: KCN Tân Bình, TP. HCM  
 Khách hàng: Công ty Green Farming  
 Sản phẩm cung cấp: LV2. Hệ thống kho mát

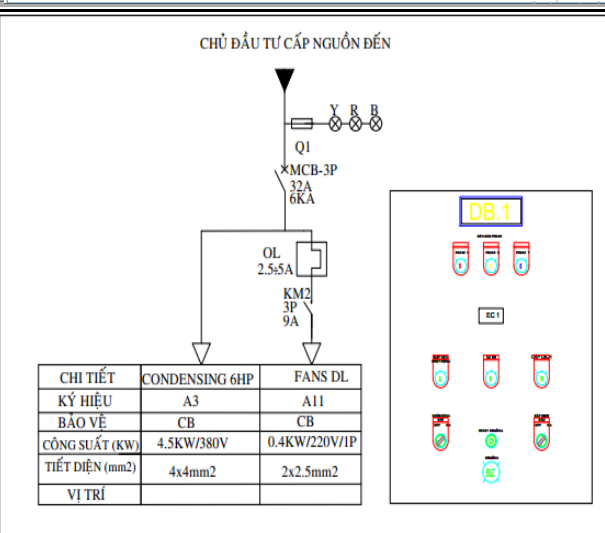
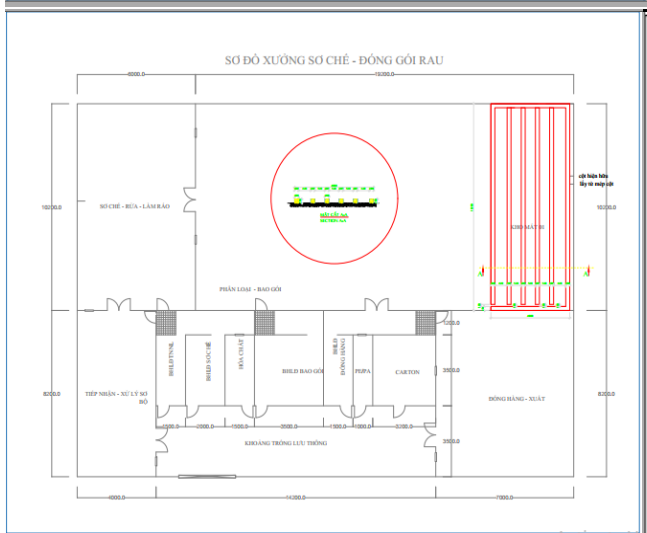
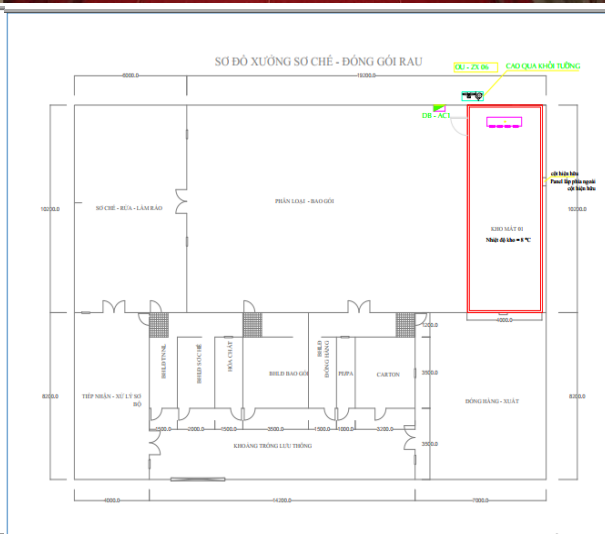
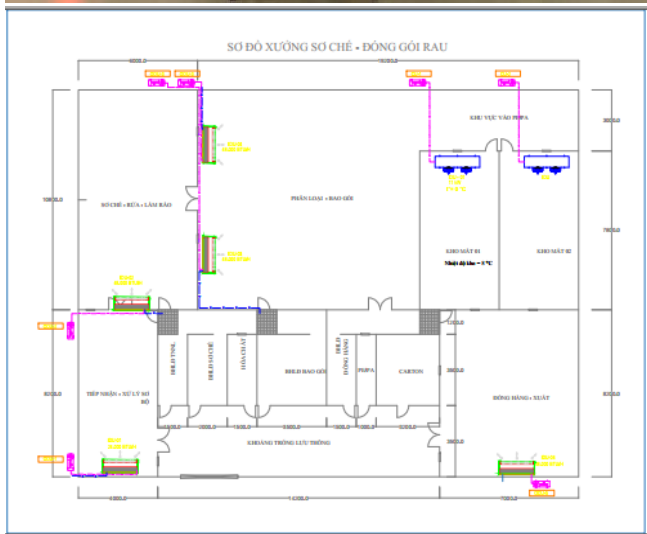

**Nhà máy: Gò Vấp, TP. HCM**  
**Khách hàng: Siêu Thị Văn Lang**  
**Sản phẩm cung cấp: LV3. Hệ thống tủ quầy đông lạnh**

**LV3: HỆ THỐNG TỦ TRUNG BÀY**

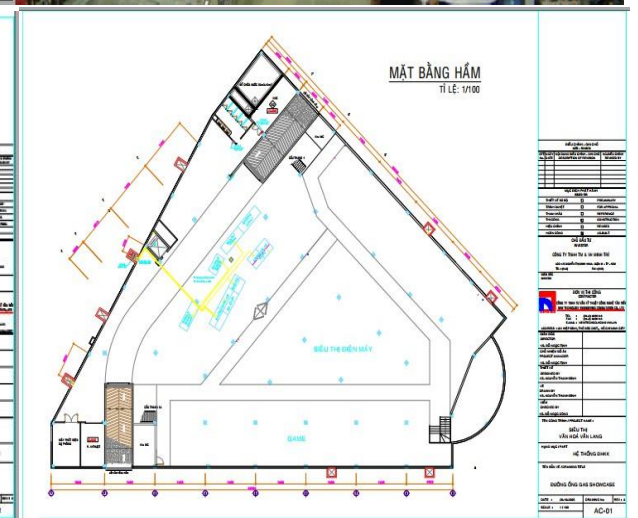
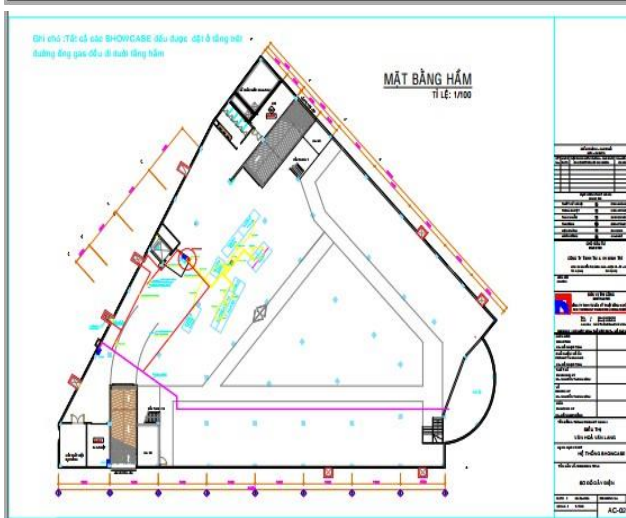
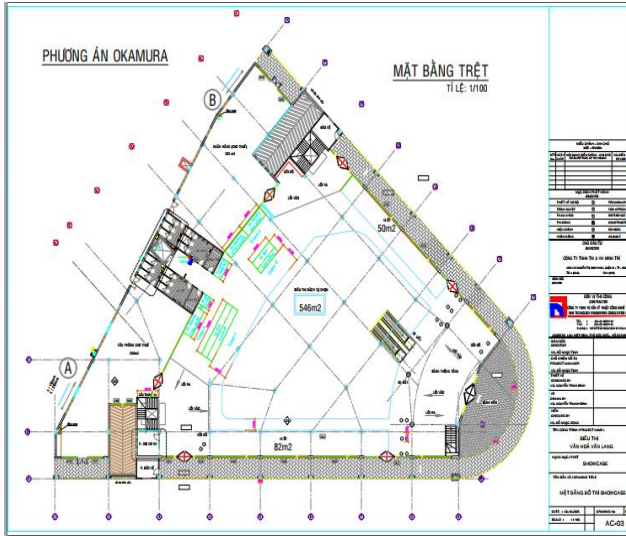



Nhà máy: Mỹ Phước, Bình Dương

Khách hàng: Siêu Thị Vinatext

Sản phẩm cung cấp: LV3. Hệ thống tủ quầy đông lạnh

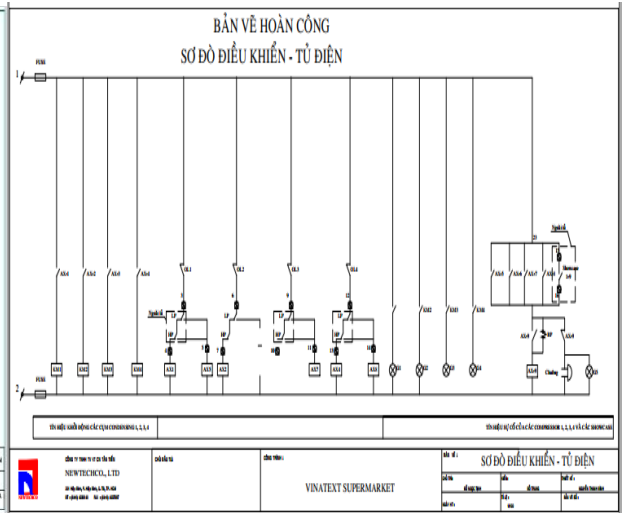
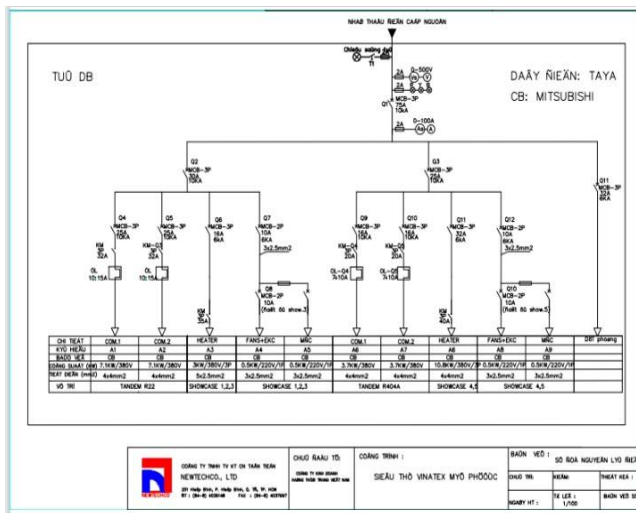
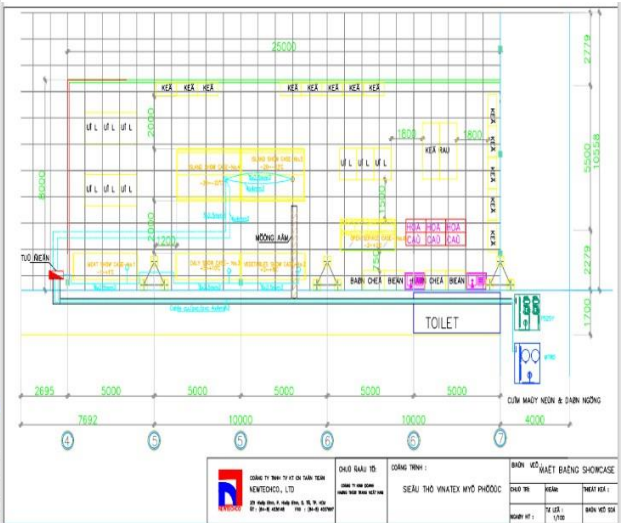
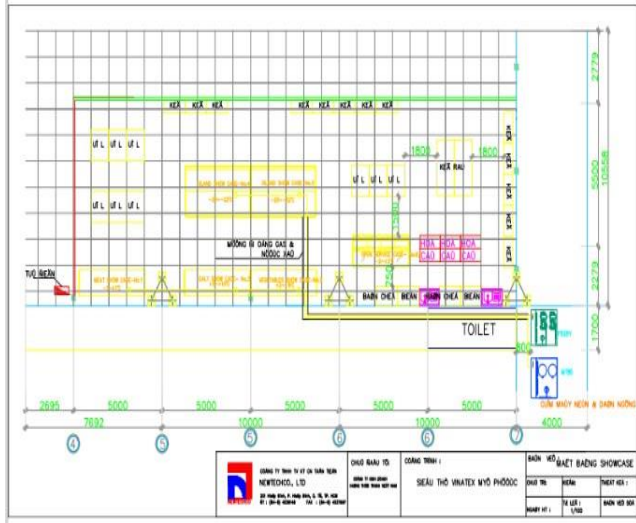

Nhà máy: Nha Trang, Khánh Hòa  
Khách hàng: Siêu Thị Cầu Dứa  
Sản phẩm cung cấp: LV3. Hệ thống tủ quầy đông lạnh

